

Distributeur d'étiquettes

Étiquetage facile et performant

L'étiqueteuse Alpha Compact permet de poser des étiquettes préimprimées sur des produits ou emballages avec un rendement élevé ainsi qu'une haute précision de pose.

Avec son nouveau système de commande, ce modèle est particulièrement ergonomique et facile d'utilisation pour une intégration simplifiée dans les lignes de production.

Il est possible d'enregistrer différentes configurations d'étiquetage comme le positionnement des étiquettes sur la lame de dépose, la vitesse de défilement et le retard de pose.

L'Alpha Compact dispose également d'un port USB afin de sauvegarder et charger les programmes de pose facilement.

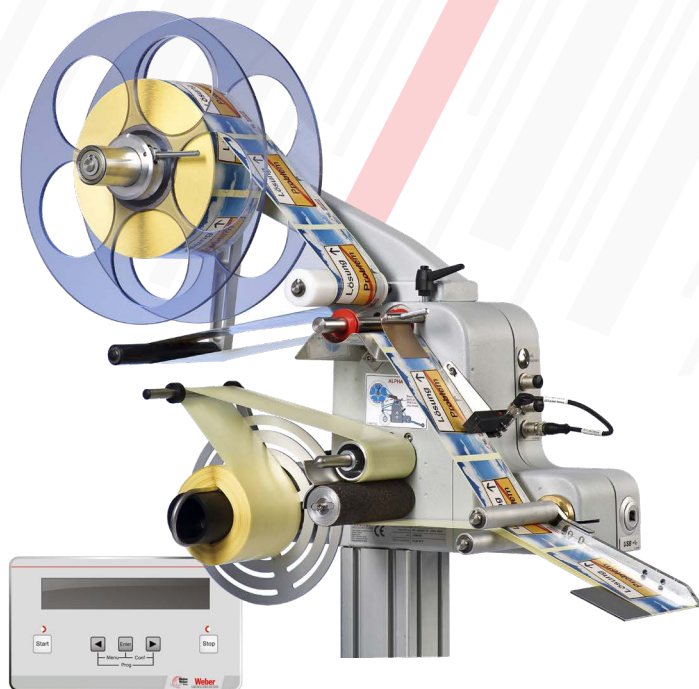

Avantages

- 2 formats disponibles : Alpha 120 ou Alpha 150 avec symétrie : version droite ou gauche pour s'adapter à vos lignes de production
- Machine compacte et modulaire
- Commande intégrée à la machine
- 2 interfaces utilisateurs disponibles avec menu multilingue
- Multitude d'applicateurs de dépose (notamment pneumatique)
- Intégration possible de marquage jet d'encre ou transfert thermique
- Port USB permettant le téléchargement des configurations
- Fiabilité et rendements accrus
- Encodeur 0 à 50 m/min avec adaptation de la vitesse en continu

Fiche Technique

Données

Format d'étiquettes	maximum 150 x 300 mm / minimum 10 x 20 mm
Rouleau d'étiquettes	300 mm de diamètre extérieur maximal sur 76 mm (3") de rouleau
Cadence de pose	pouvant atteindre 600 étiquettes par minute (selon le format des étiquettes)
Vitesse de distribution maximale	jusqu'à 70 m par minute
Précision +/-	0,8 mm
Conception	moulage en aluminium technologie de friction par moteur pas à pas
Calibrage des étiquettes	<ul style="list-style-type: none">• calibrage avec une seule touche• détection automatique d'étiquettes manquantes• ajustement de la vitesse pendant le fonctionnement
Connecteurs	USB: connecte l'étiqueteuse à l'ordinateur, permet de lire et de saisir des paramètres, de consulter le statut des tâches et les messages d'erreurs Câble industriel M12: capteur de produit, capteur d'étiquettes, alerte de fin de rouleau, signal lumineux
Panneau de commande	<ul style="list-style-type: none">• HMI pratique et robuste en aluminium moulé• fonctionnement avec 2 potentiomètres et 4 capteurs• commande des fonctions de base sans paramétrage complexe
Alimentation électrique	90-264 VAC, 47-63 Hz
Consommation	160 W
Dimensions (L x l x P)	590 x 715 x 310 mm
Poids	à partir de 22 kg (en fonction du modèle)
Environnement	<ul style="list-style-type: none">• Température : 10 °C à 38 °C• 20 % à 90 % d'humidité relative de l'air, Ø condensation
Homologation	CE

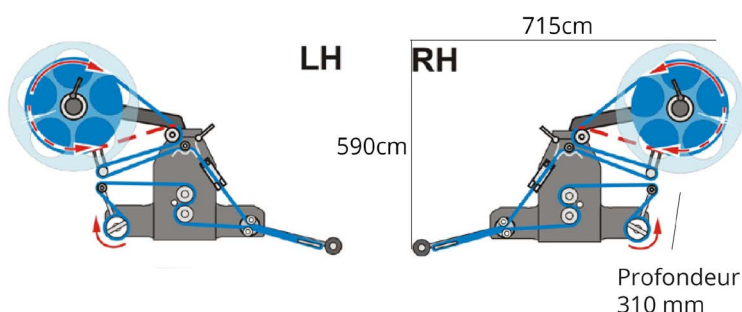

Weber Marking Systems France
Parc Garonna, 15 Avenue Mercure
31130 Quint-Fonsegrives
Tel : +33 (0)5 62 47 27 37
www.webermarking.fr

